

Клапан запорный ЭТИКЕТКА

ДЖЕТ 000 270 000 ЭТ



Наименование	Примечание	Обозначение	Рис.	Количество шт. в поставке
К-1101-16 DN1,6	P8	ДЖЕТ 000 270 000-00	1	
	P8	ДЖЕТ 000 270 000-01		
	P10	ДЖЕТ 000 270 000-02		
К-1101-16M DN1,6	P8, манометр на входе	ДЖЕТ 000 270 000-20	2	
	P8, манометр на выходе	ДЖЕТ 000 270 000-21	3	
К-2102-16 DN1,6	левое	ДЖЕТ 000 270 200-00	4	
	правое	ДЖЕТ 000 270 200-01	-	
	левое, на стойке	ДЖЕТ 000 270 200-02	5	
	правое, на стойке	ДЖЕТ 000 270 200-03	-	

Назначение

1.1 Клапан запорный (далее—клапан) предназначен для использования в качестве запорной арматуры при подводе к оборудованию кислорода, а также воздуха, азота, закиси азота, углекислого газа.

2 Технические данные

Обозначение	Давление номинальное, PN,(кгс/см ²)	Диаметр номинальный, DN, (мм)	Наибольший расход газа, (м ³ /час)	Габаритные размеры, мм,	Масса, кг	
ДЖЕТ 000 270 000-00	16	1,6	20 ⁺³	80x62x92	0,25	
ДЖЕТ 000 270 000-01					0,23	
ДЖЕТ 000 270 000-02					0,25	
ДЖЕТ 000 270 000-20				114x104x92	0,36	
ДЖЕТ 000 270 000-21					88x104x92	0,32
ДЖЕТ 000 270 200-00					Ø60x92	0,25
ДЖЕТ 000 270 200-01				0,23		
ДЖЕТ 000 270 200-02						
ДЖЕТ 000 270 200-03						

4 Устройство

- 4.1 Детали клапана выполнены из коррозионностойких материалов.
4.2 Для удобства крепления вентиля имеется фланец.



Рис 1.К-1101-16 DN1,6
ДЖЕТ 000 270 000 (-01;-02)



Рис 2.К-1101-16M DN1,6
ДЖЕТ 000 270 000-20



Рис 3.К-1101-16M DN1,6
ДЖЕТ 000 270 000-21

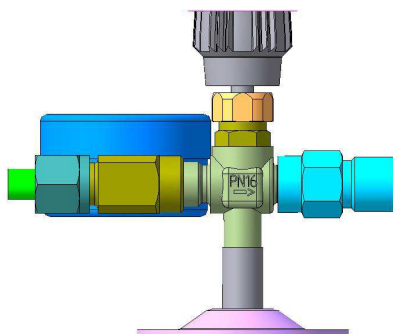

Рис 4.К-2102-16 DN1,6
ДЖЕТ 000 270 200-00

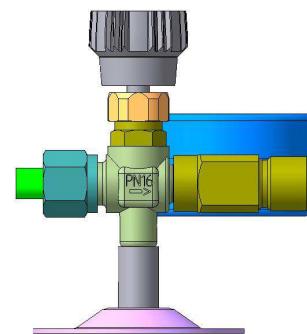

Рис 5.К-2102-16 DN1,6
ДЖЕТ 000 270 200-02

9 Сведения о приёмке

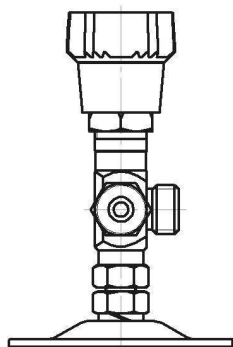
9.1 Клапан изготовлен, обезжирен и испытан согласно ТУ 3712-008-54455145-2007, соответствует требованиям технического регламента о безопасности машин и оборудования (Постановление Правительства РФ от 15.09.2009 №753) и признан годными для эксплуатации.

9.2 Резьба клапана смазана кислородостойкой смазкой ВНИИНП-283 по ОСТ 38-01-196-80.

Применение другой смазки категорически запрещается!

9.3 Отметка о приёмке:

9.4 Дата выпуска: _____

10 Гарантии производителя

10.1 Изготовитель гарантирует соответствие клапана требованиям технических условий при соблюдении условий транспортирования, хранения, монтажа и эксплуатации.

10.2 Изготовитель гарантирует нормальную работу клапана в течение 12 месяцев со дня продажи, но не более 18 месяцев с даты изготовления.

11. Сведения о сертификации

Сертификат соответствия № С -RU.АЯ09.В.00712 от 30.12.2010.

ЗАО ПО «ДЖЕТ»

Адрес обособленного подразделения (почтовый адрес):

426039, УР, г. Ижевск, ул. Воткинское шоссе, 298

Телефоны: (3412) 601-535, 601-526, 601-527

E-mail: jet@svarkajet.ru

<http://www.promjet.ru>